

### 1. Бетонирование

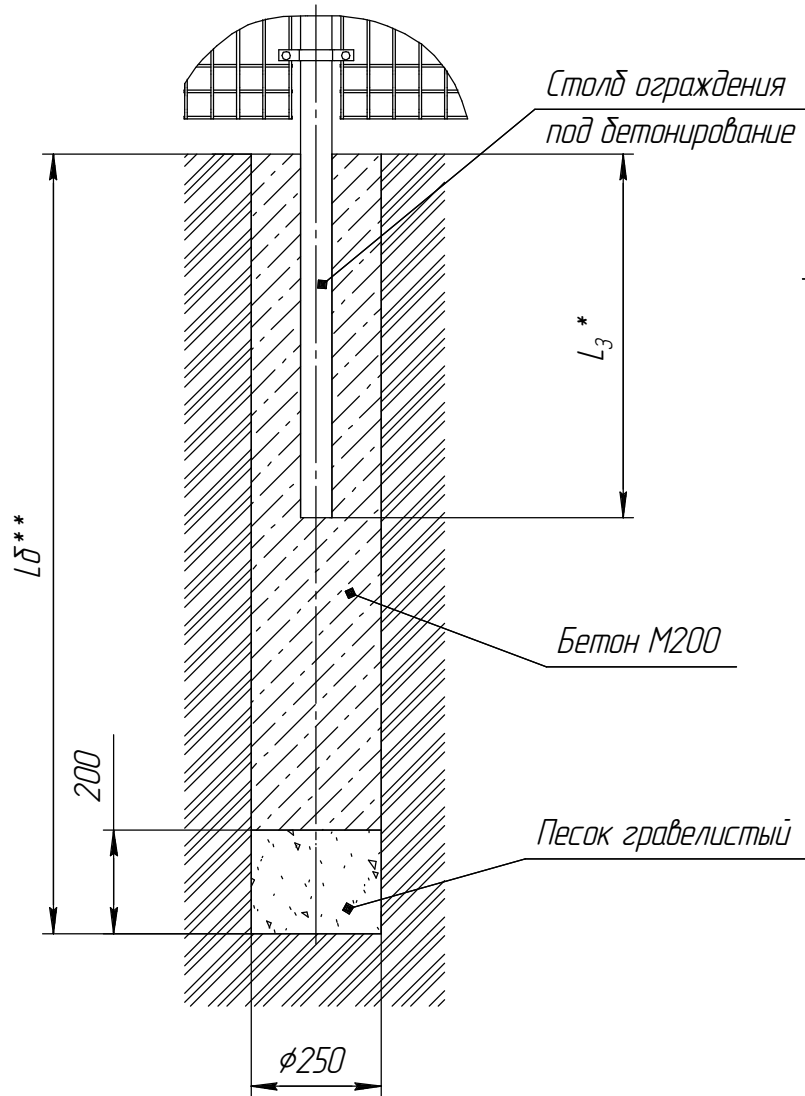

### 2. С фланцем на твердое основание

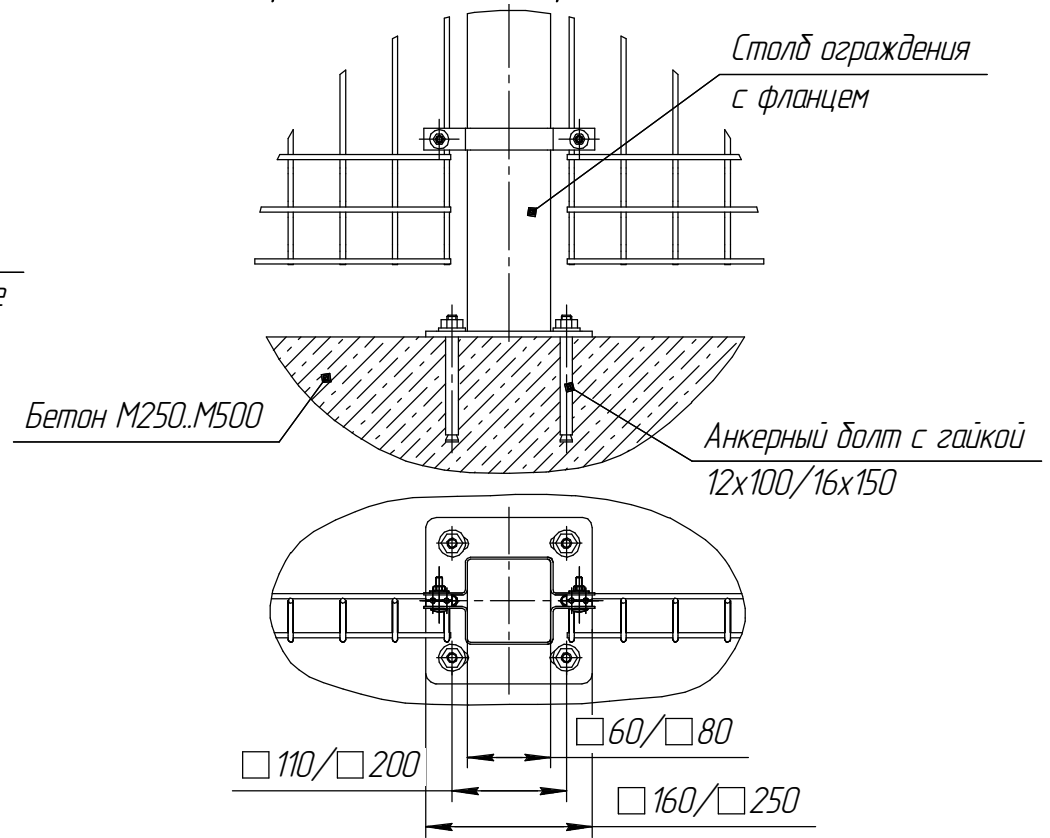

- \* Заглубление столба.
- \*\* Глубину скважины под бетонирование  $L_{\delta}$  выполнить на глубину промерзания в регионе плюс 200..300 мм.
- При установке ограждения на твердое основание для фланца  $160$  мм ширина фундамента под ограждение не менее 400 мм, для фланца  $250$  мм - не менее 500 мм, высота фундамента не менее 600 мм.
- Бетонирование вести слоями по 350 мм с промежуточным штыкованием.

				Монтажная схема вариантов установки столбов ограждения (виды фундаментов)			
Изм.	Лист	№ докум.	Подп.	Дата	Лит.	Масса	Масштаб
		Степанова				-	-
		Соловьев			Лист	Листов	1
		Прудников					
		Н.контр.					
		Утв.					